

Крышки-адаптеры FN 42; 50; 56 мм предназначены для установки цифровой насадки **Forward F135/155** и **Forward FN 135/155**, цифрового прибора **Forward F135/155** и **Forward FN 135/155** на объективы различных дневных приборов. В комплект адаптеров входят переходные вкладыши, передняя крышка, шестигранные ключи.

## Инструкция по эксплуатации:

- Выберите вкладыш (1) нужного диаметра, руководствуясь данными из прилагаемой таблицы совместимости вкладышей и объективов дневных приборов.
- Установите до упора вкладыш в адаптер (8) таким образом, чтобы разрез (2) вкладыша находился с противоположной стороны от разреза (3) адаптера (рис. 1).
- Установите до упора адаптер с вкладышем на объектив (4) дневного прибора (рис.2).
- Переведите рычаг (5) из первоначального положения "открыто" (OPEN) в положение "закрыто" (CLOSE) (рис.1)
- Проверьте, плотно ли адаптер прилегает к объективу.
- В случае наличия люфта сделайте следующее:
  - Ослабьте шестигранным ключом (S=2mm) стопорный винт (6).
  - Затяните винт (7) шестигранным ключом (S=4mm). Рекомендуемое усилие зажатия 0,7-1 Н·м (можно проверить динамометрической отверткой).
  - Затяните стопорный винт (6).
- Снимите крышку (9) с адаптера (8), повернув ее против часовой стрелки.
- Плотно вставьте цифровой прибор **Forward** в адаптер таким образом, чтобы штифты, находящиеся в корпусе адаптера, вошли в пазы цифрового прибора. Поверните прибор против часовой стрелки до упора. Маркировка в виде треугольника на насадке и корпусе адаптера должна совпасть.
- Для выравнивания насадки переведите рычаг (5) в положение **OPEN** и выровняйте насадку по горизонту.

Таблица совместимости вкладышей и дневных приборов

| Световой диаметр объектива дневного прибора, мм | Внешний диаметр корпуса объектива дневного прибора, мм | Внутренний диаметр вкладыша, мм |
|---|--|---------------------------------|
| 42  | 45,5   | 45,5                            |
|   | 46   | 46                              |
|   | 46,5   | 46,5                            |
|   | 46,7-47,6  | 47                              |
|   | 47,7-48,6  | 48                              |
|   | 48,7-49,6  | 49                              |
|   | 49,7-50,6  | 50                              |
| 50  | 51,6   | 51,6                            |
|   | 53,4   | 53,4                            |
|   | 54,7-55,6  | 55                              |
|   | 55,7-56,6  | 56                              |
|   | 56,7-57,6  | 57                              |
|   | 57,7-58,6  | 58                              |
|   | 58,7-59,6  | 59                              |
| 56  | 59,7-60,6  | 60                              |
|   | 60,7-61,6  | 61                              |
|   | 61,7-62,6  | 62                              |
|   | 62,7-63,6  | 63                              |
|   | 63,7-64,6  | 64                              |
|   | 64,7-65,6  | 65                              |

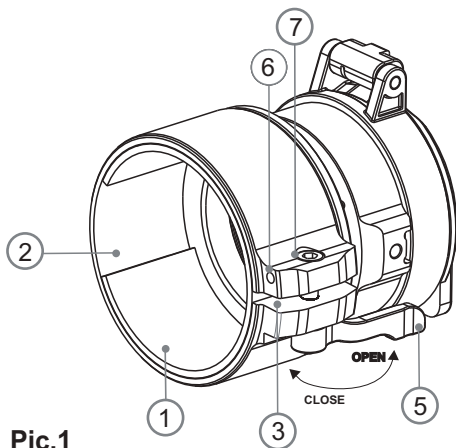

Pic.1

[www.tulon.ru](http://www.tulon.ru)

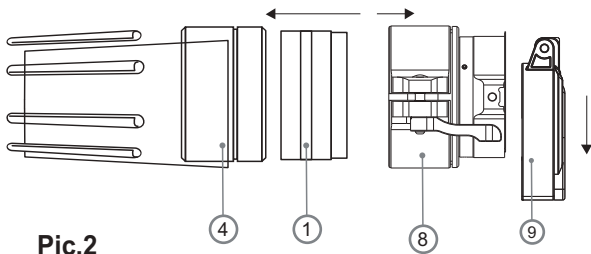

Pic.2